

# FLOWATCH® SILENCE DT20 **SICCOM**

L'alliance parfaite entre silence, performances, fiabilité et simplicité.  
 Pour le relevage de condensats de climatiseurs jusqu'à 20kW.  
 La nouvelle référence des pompes de relevage de condensats !

Réf : DE20PMCD700



**PREMIUM**  
**NEW**

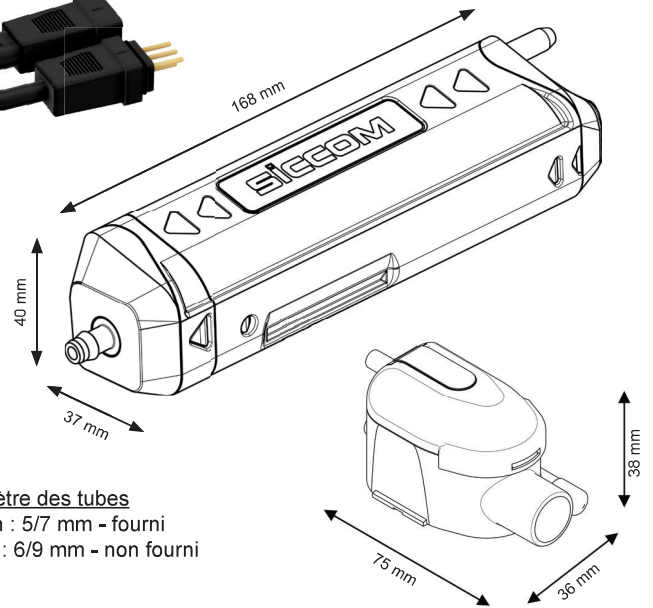

Diamètre des tubes  
 Aspiration : 5/7 mm - fourni  
 Refoulement : 6/9 mm - non fourni



## CARACTÉRISTIQUES

Débit max	20 l/h
Hauteur d'aspiration max	3 m
Hauteur de refoulement max	10 m
Puissance électrique	3W
Tension électrique	Univolt 100-240V 50/60Hz
Alarme	NF
Niveau sonore	17 dBA
Protection IP	IP24
Facteur de marche*	100%
Longueur câble alimentation/alarme	1.6 m
Dimensions	168 x 37 x 40 mm / 75 x 36 x 38 mm
Certifications	CE, UKCA, EAC

\* La pompe est capable de fonctionner 100% du temps si nécessaire.

## AVANTAGES

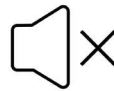

### Silence extrême

Une expérience utilisateur incomparable.  
 Aucune nuisance, même dans une chambre à coucher.

## DT20 TECHNO

### Nouvelle technologie

Une consommation électrique dérisoire, un silence incomparable, une fiabilité exceptionnelle... Testée et approuvée !



### Étanchéité IP24

Résiste aux projections d'eau.



### Connecteurs Plug & Play

Installation et maintenance faciles et rapides.

## 3W

### Consommation électrique très faible

Seulement 3W de consommation électrique, uniquement en fonctionnement !



### Anneau de fixation

Pour faciliter son installation, la pompe peut être suspendue à l'aide d'un collier de serrage.



### Stop siphoning inclus

Évite le phénomène de décharge négative et garantit le bon fonctionnement de la pompe dans le temps.

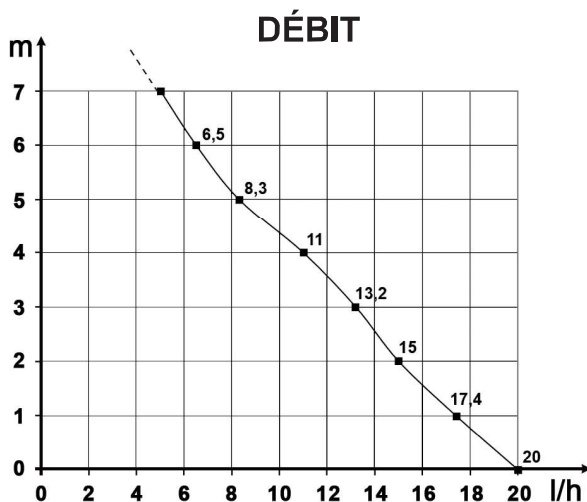

## CONTENU

Pompe - Bloc de détection avec tube d'évent  
 - Câble alimentation / alarme - Stop Siphoning -  
 Support bloc de détection - Adhésifs double-face  
 - Tube d'entrée - Tube d'aspiration 1.8 m -  
 3 colliers de serrage